

Manual de instrucciones

DIGITRADIO 2

Radio portátil DAB+/FM con Bluetooth



TechniSat

1 Ilustraciones

1.1 Vista frontal/Vista lateral

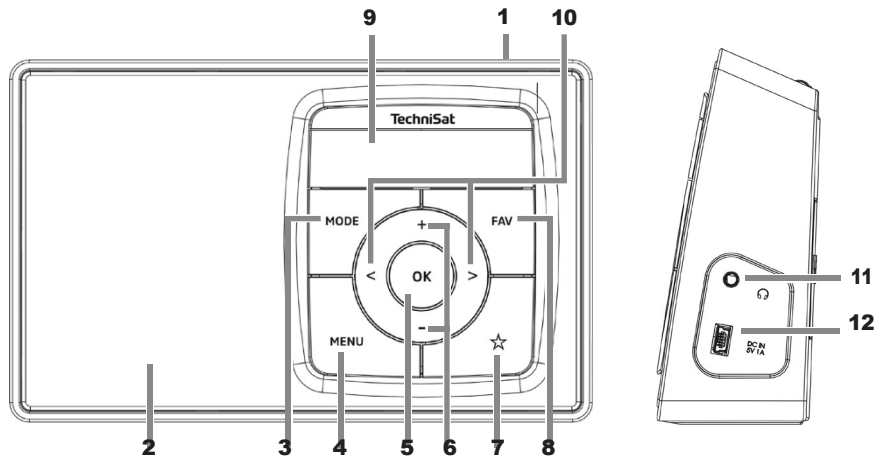

- 1 **Encendido/espera** (parte superior)
- 2 **Altavoz** (mono)
- 3 Botón **MODE** para cambiar de modo
- 4 **MENU** para acceder al menú
- 5 Tecla **OK** para confirmar
- 6 Teclas **de volumen +/-** (alto/bajo)
- 7 **Tecla de selección directa**
- 8 Tecla **FAV**
- 9 **Pantalla**
- 10 **< / >** Teclas de selección/navegación
- 11 **Conector para auriculares** (jack de 3,5 mm)
- 12 **DC-IN Conector USB** para alimentación externa

12 Parte trasera

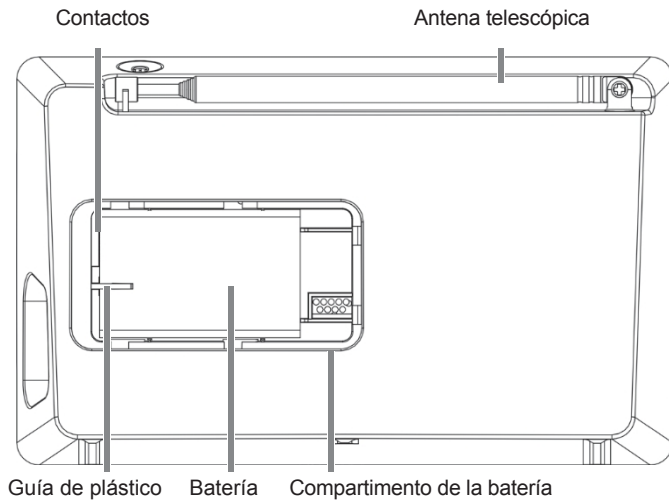

2 Índice

1	Ilustraciones.....	2
1.1	Vista frontal/vista lateral.....	2
1.2	Parte trasera.....	4
2	Índice.....	5
3	Prólogo	9
3.1	Destinatarios de este manual de instrucciones	9
3.1.1	Uso previsto	9
3.2	Indicaciones importantes.....	9
3.2.1	Seguridad	10
3.2.2	Eliminación	16
3.2.3	Avisos legales	19
3.2.4	Notas de servicio	21
4	Instalación del aparato.....	22
5	Descripción del DIGITRADIO 2.....	25
5.1	Contenido del envío.....	25
5.2	Las características especiales del DIGITRADIO 2.....	25
5.3	Preparación del DIGITRADIO 2 para su funcionamiento	26
5.3.1	Inserción de la batería	26

5.32	Conectar la fuente de alimentación.....	28
5.33	Alinear la antena telescópica	29
5.34	Utilizar el transportador de cabezales	30
5.4	Funciones generales del dispositivo	31
5.4.1	Encender el aparato	31
5.4.2	Apagar el dispositivo	32
5.4.3	Cambiar entre los modos DAB+/FM/Bluetooth	33
5.4.4	Ajustar el volumen.....	33
5.4.5	Pantalla	33
5.4.6	Acceder a las indicaciones de la pantalla.....	34
6	Manejo del menú	35
7	La función DAB+ (radio digital)	36
7.1	¿Qué es DAB+?	36
7.1.1	Compresión de datos.....	37
7.1.2	Transmisión de audio	37
7.2	Recepción DAB+ (radio digital)	38
7.2.1	Realizar búsqueda completa.....	38
7.2.2	Seleccionar emisora	39
7.2.3	Guardar emisoras DAB+ en una memoria	39
7.2.4	Recuperar emisoras DAB+ de una memoria	40
7.2.5	Sobrescribir/borrar una memoria de emisora	40

7.2.6	Intensidad de la señal	40
7.2.7	Ajuste manual	41
7.2.8	Ajuste del volumen (DRC).....	42
7.2.9	Eliminar emisoras inactivas.....	43
8	Funcionamiento FM (FM)	43
8.1	Activar el modo de radio FM	43
8.2	Recepción FM (FM) con información RDS	44
8.3	Búsqueda automática de emisoras	44
8.4	Búsqueda manual de emisoras.....	45
8.5	Configuración de la búsqueda	45
8.6	Configuración de audio	46
8.7	Guardar emisoras FM en una memoria	46
8.8	Recuperar emisoras FM de una memoria.....	47
8.9	Sobrescribir/borrar una memoria de programa.....	47
9	Bluetooth	48
9.1	Activar el funcionamiento Bluetooth.....	48
9.2	Emparejar un dispositivo externo	48
9.3	Desvincular.....	50
10	Temporizador de apagado automático.....	51

11	Ecualizador	52
11.1	MI EQ	52
12	Despertador	53
12.1	Ajustar la hora de despertador	53
12.2	Apagar el despertador después de la alarma	55
13	Configuración del sistema	56
13.1	Ajustes de hora y fecha	56
13.1.1	Ajustar la hora y la fecha manualmente	56
13.1.2	Actualización de la hora	57
13.1.3	Ajustar el formato de la hora	58
13.1.4	Ajustar el formato de la fecha	59
13.2	Brillo de la pantalla	60
13.3	Idioma	61
13.4	Configuración de fábrica	62
13.5	Versión de software	63
14	Limpieza	63
15	Eliminar errores	64
16	Datos técnicos / Indicaciones del fabricante	65

3 Prólogo

Este manual de instrucciones le ayudará a utilizar su aparato de radio, en lo sucesivo denominado DIGITRADIO o aparato, de forma segura y conforme a lo previsto.

3.1 Destinatarios de este manual de instrucciones

El manual de instrucciones está dirigido a cualquier persona que instale, utilice, limpie o deseche el aparato.

3.1.1 Uso adecuado

El dispositivo está diseñado para recibir emisiones de radio DAB+/FM. El dispositivo está concebido para uso privado y no es apto para fines comerciales.

3.2 Indicaciones importantes

BiGe: tenga en cuenta las siguientes indicaciones para minimizar los riesgos de seguridad, evitar daños en el dispositivo y contribuir a la protección del medio ambiente.

Lea atentamente todas las instrucciones de seguridad y guárdelas para consultas posteriores.

Siga siempre todas las advertencias e instrucciones que figuran en este manual de instrucciones y en la parte posterior del dispositivo.



Atención: indica una nota importante que debe tener en cuenta para evitar defectos en el dispositivo, pérdida o uso indebido de datos o un funcionamiento no deseado.



Consejo: indica una indicación sobre la función descrita, así como otra función relacionada y que posiblemente deba tenerse en cuenta, con referencia al punto correspondiente del manual.

3.2.1 Seguridad

Por su propia seguridad, lea atentamente las medidas de seguridad antes de poner en funcionamiento su DIGITRADIO 2. El fabricante no se hace responsable de los daños causados por un manejo inadecuado y por el incumplimiento de las medidas de seguridad.



¡No abra nunca el aparato!

¡Tocar las piezas que conducen la electricidad puede poner en peligro su vida!



Cualquier intervención que sea necesaria solo debe ser realizada por personal cualificado.



El aparato solo debe utilizarse en climas templados.



Si se transporta durante un periodo prolongado en condiciones de frío y posteriormente se traslada a una habitación cálida, no lo encienda inmediatamente; espere a que se equilibre la temperatura.



No exponga el aparato a gotas o salpicaduras de agua. Si entra agua en el aparato, apáguelo y póngase en contacto con el servicio técnico.



No exponga el aparato a fuentes de calor que lo calienten más allá de su uso normal.

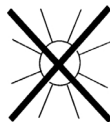

En caso de duda, desconecte el aparato de la toma de corriente. Las sobretensiones pueden dañar el aparato.



Si observa un defecto evidente en el aparato, si huele a quemado o sale humo, si hay un mal funcionamiento considerable o si la carcasa está dañada, apague el aparato y póngase en contacto con el servicio técnico.



El aparato solo debe funcionar con la tensión de red indicada en la fuente de alimentación.



Nunca intente utilizar el dispositivo con otra tensión.



La fuente de alimentación solo debe conectarse una vez que la instalación se haya completado según lo previsto.



Si la fuente de alimentación está defectuosa o si el aparato presenta otros daños, no debe ponerse en funcionamiento.



Para desconectar la fuente de alimentación de la toma de corriente, tire del enchufe, no del cable.



No utilice el aparato cerca de bañeras, piscinas o salpicaduras de agua.



Nunca intente reparar usted mismo un aparato defectuoso. Póngase siempre en contacto con uno de nuestros servicios de atención al cliente.



No deben caer objetos extraños, como agujas, monedas, etc., en el interior del aparato. No toque los contactos de conexión con objetos metálicos ni con los dedos. Esto podría provocar cortocircuitos.



No se deben colocar fuentes de calor abiertas, como velas encendidas, sobre el aparato.



No deje que los niños utilicen este aparato sin supervisión.



El aparato permanece conectado a la red eléctrica incluso cuando está apagado o en modo de espera. Desenchufe el cable de alimentación de la toma de corriente si no va a utilizar el aparato durante un periodo de tiempo prolongado. Tire solo del enchufe, no del cable.



No escuche música ni la radio a un volumen alto. Esto puede provocar daños permanentes en el oído.



Este aparato no está diseñado para ser utilizado por personas (incluidos niños) con capacidades físicas, sensoriales o mentales limitadas, o con falta de experiencia y/o conocimientos, a menos que estén supervisadas por una persona responsable de su seguridad o hayan recibido instrucciones sobre cómo utilizar el aparato.



Los niños deben ser supervisados para asegurarse de que no jueguen con el aparato.



Está prohibido realizar modificaciones en el aparato.



Los aparatos o accesorios dañados no deben seguir utilizándose.

Manejo de las baterías



Asegúrese de que las baterías no estén al alcance de los niños. Los niños podrían llevarse las baterías a la boca y tragárselas. Esto puede provocar graves daños para la salud. En tal caso, acuda inmediatamente al médico.

Por lo tanto, guarde las baterías fuera del alcance de los niños pequeños.



Utilice el dispositivo únicamente con las baterías homologadas para él.



No se deben cargar baterías normales. Las baterías no deben reactivarse con otros medios, desmontarse, calentarse ni arrojarse al fuego (¡peligro de explosión!).



Limpie los contactos de la batería y del dispositivo antes de insertarla.



¡Si la batería se inserta incorrectamente, existe peligro de explosión!



Sustituya las baterías solo por baterías del tipo y número de modelo correctos.



¡Precaución! No exponga las baterías a condiciones extremas.



No las coloque sobre radiadores ni las exponga a la luz solar directa. 

Las baterías agotadas o dañadas pueden provocar quemaduras en la piel si entran en

contacto con ella

piel. En tal caso, utilice guantes de protección adecuados. Limpie el compartimento de la batería con un paño seco.



Si no se va a utilizar el aparato durante un periodo prolongado, retire la batería.

322 Eliminación

El embalaje de su aparato está compuesto exclusivamente por materiales reciclables. BiGe los clasifica adecuadamente y los devuelve al «sistema dual». Al final de su vida útil, este producto no debe desecharse con la basura doméstica normal, sino que debe entregarse en un punto de recogida para el reciclaje de aparatos eléctricos y electrónicos.



El símbolo «» (Reciclar o reciclar) que aparece en el producto, en las instrucciones de uso o en el embalaje lo indica.

Los materiales son reciclables según su etiquetado.

Con la reutilización, el reciclaje de materiales u otras formas de reciclaje de aparatos usados, usted contribuye de manera importante a la protección de nuestro medio ambiente.



Pregunte en la administración municipal cuál es el punto de recogida competente. Asegúrese de que las pilas/baterías vacías y los residuos electrónicos no se desechen con la basura doméstica, sino que se eliminen de forma adecuada (devolución a tiendas especializadas, residuos especiales).



Las pilas y baterías pueden contener sustancias nocivas para la salud y el medio ambiente. Las pilas y baterías están sujetas a la Directiva europea 2006/66/CE. No deben desecharse con la basura doméstica normal.



Indicaciones para la eliminación:

Eliminación del embalaje:

Su nuevo aparato ha sido protegido durante el transporte mediante su embalaje. Todos los materiales utilizados son respetuosos con el medio ambiente y reciclables. Ayude a BiGe y deseche el embalaje de forma respetuosa con el medio ambiente. Para obtener información sobre las vías de eliminación actuales, consulte a su distribuidor o a su centro municipal de eliminación de residuos.



¡Peligro de asfixia! No deje el embalaje ni sus componentes al alcance de los niños.
Peligro de asfixia por láminas y otros materiales de embalaje.

Eliminación del aparato:

Los aparatos usados no son residuos sin valor. Mediante una eliminación respetuosa con el medio ambiente se pueden recuperar materias primas valiosas. Infórmese en su ayuntamiento o administración municipal sobre las posibilidades de eliminar el aparato de forma respetuosa con el medio ambiente y adecuada. Antes de desechar el aparato, se deben retirar las pilas/baterías que contiene.



Este aparato está marcado de acuerdo con la Directiva 2012/19/UE sobre residuos de aparatos eléctricos y electrónicos (RAEE). 



Este producto no debe desecharse con la basura doméstica normal al final de su vida útil, sino que debe entregarse en un punto de recogida para el reciclaje de aparatos eléctricos y electrónicos. El símbolo que aparece en el producto, en las instrucciones de uso o en el embalaje lo indica. Los materiales son reciclables según su etiquetado. Con la reutilización, el reciclaje de materiales u otras formas de reciclaje de aparatos usados, usted contribuye de manera importante a la protección de nuestro medio ambiente.



Nota importante sobre la eliminación de pilas/baterías: Las pilas/baterías pueden contener sustancias nocivas para el medio ambiente. Por lo tanto, es imprescindible desecharlas de acuerdo con las disposiciones legales vigentes. No tire nunca las baterías/acumuladores a la basura doméstica normal. Puede desechar las baterías/acumuladores usados de forma gratuita en su distribuidor especializado o en puntos de recogida especiales.

323

Aviso legal



Por la presente, TechniSat declara que el tipo de equipo de radio DIGITRADIO 2 cumple con la Directiva 2014/53/UE. El texto completo de la declaración de conformidad de la UE está disponible en la siguiente dirección de Internet:

[hGp://konf.tsat.de/?ID=11932](http://konf.tsat.de/?ID=11932)



TechniSat no se hace responsable de los daños causados al producto por influencias externas, desgaste o manejo inadecuado, reparaciones no autorizadas, modificaciones o accidentes.



Salvo modificaciones y errores de impresión. Fecha: 09/20.
Prohibida la reproducción y la copia sin el permiso del editor. La versión actualizada del manual está disponible en formato PDF en la sección de descargas de la página web de TechniSat, en www.technisat.de.



DIGITRADIO 2 y TechniSat son marcas registradas de:

TechniSat Digital GmbH

TechniPark Julius-
Saxler-Straße 3 D-54550
Daun/Eifel

www.technisat.de



324 Notas de servicio



Este producto ha sido sometido a controles de calidad y cuenta con un periodo de garantía legal de 24 meses a partir de la fecha de compra. Conserve la factura como prueba de compra. Para reclamaciones de garantía, póngase en contacto con el distribuidor del producto.



¡Atención!

Si tiene alguna pregunta o necesita información, o si surge algún problema con este dispositivo, puede ponerse en contacto con nuestra línea de asistencia técnica:

de lunes a viernes de 8:00 a 18:00 horas en
el número de teléfono: 03925/9220 1800.

Si fuera necesario enviar el aparato, utilice exclusivamente la siguiente dirección:

TechniSat Digital GmbH
Service-Center
Nordstr. 4a 39418
Staßfurt

Los nombres de las empresas, instituciones o marcas mencionadas son marcas comerciales o marcas registradas de sus respectivos propietarios.

4 Instalación del aparato

- > Coloque el aparato sobre una superficie firme, segura y horizontal. Asegúrese de que haya una buena ventilación.



¡Atención!

- > No coloque el aparato sobre superficies blandas como alfombras, mantas o cerca de cortinas y tapices. Las aberturas de ventilación podrían quedar tapadas. Esto podría interrumpir la circulación de aire necesaria y provocar un incendio en el aparato.
- > No coloque el aparato cerca de fuentes de calor, como radiadores. Evite la luz solar directa y los lugares con mucho polvo.
- > No coloque el aparato en habitaciones con mucha humedad, como cocinas o saunas, ya que la condensación podría dañarlo. El aparato está diseñado para su uso en entornos secos y climas templados, y no debe exponerse a gotas ni salpicaduras de agua.

- > Tenga en cuenta que las patas del aparato pueden dejar marcas de color en determinadas superficies de muebles. Utilice una protección entre sus muebles y el aparato.
- > Mantenga el DIGITRADIO 2 alejado de aparatos que generen campos magnéticos fuertes.
- > No coloque objetos pesados sobre el aparato.
- > Si traslada el aparato de un entorno frío a uno cálido, puede formarse humedad en su interior. En tal caso, espere aproximadamente una hora antes de ponerlo en funcionamiento.
- > Coloque el cable de alimentación de manera que nadie pueda tropezar con él.
- > Asegúrese de que el cable de alimentación o la fuente de alimentación estén siempre fácilmente accesibles para poder desconectar rápidamente el aparato de la fuente de alimentación.
- > La toma de corriente debe estar lo más cerca posible del aparato.
- > Para conectar el aparato a la red eléctrica, enchufe completamente el cable de alimentación en la toma de corriente.
- > Utilice una toma de corriente adecuada y de fácil acceso, y evite el uso de regletas.

- > No toque el enchufe con las manos mojadas, ya que existe peligro de descarga eléctrica.
- > En caso de averías o si sale humo u olores de la carcasa, desconecte inmediatamente el enchufe de la toma de corriente.
- > Si el aparato no se va a utilizar durante un periodo prolongado, por ejemplo, antes de emprender un viaje largo, desconecte el enchufe de la red eléctrica.
- > Si el dispositivo no se va a utilizar durante un periodo prolongado, retire la batería.
- > Un volumen demasiado alto, especialmente con auriculares, puede provocar daños auditivos.

5 Descripción del DIGITRADIO 2

5.1 Contenido del envío

BiGe Compruebe antes de la puesta en servicio que el contenido del envío esté

completo: 1x DIGITRADIO 2

1 batería

1x fuente de alimentación

1 cable USB

1 manual de instrucciones

5.2 Características especiales del DIGITRADIO 2

El DIGITRADIO 2 consta de un receptor DAB+/FM con las siguientes funciones:

- Puede almacenar hasta 20 emisoras DAB+ y 20 emisoras FM.
- La radio recibe en las frecuencias FM 87,5-108 MHz (analógica) y DAB+ 174,9-239,2 MHz (digital).
- El dispositivo dispone de un indicador de hora y fecha.
- Tecla de selección directa.
- Batería recargable.
- Reproducción de música a través de una conexión Bluetooth.
- Función de despertador con 2 horas de alarma programables

5.3 Preparación del DIGITRADIO 2 para su funcionamiento

5.3.1 Inserción de la batería

- > Abra el **compartimento de la batería** situado en la parte posterior del aparato deslizando la tapa del compartimento en la dirección indicada por las flechas grabadas (**1**). A continuación, retire la tapa (**2**).

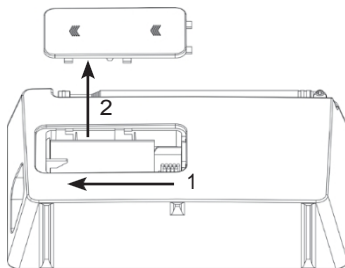

- > Inserte la batería del DIGITRADIO 2 prestando atención a la orientación de los contactos dorados entre sí. Para ello, deslícela bajo la guía de plástico dentro del compartimento de la batería.



La batería del DIGITRADIO 2 también se puede adquirir por separado en tiendas.

- > Coloque la tapa **del compartimento de la batería** sobre el **compartimento (1)** y empújela en dirección contraria a la flecha impresa hasta que encaje **(2)**.

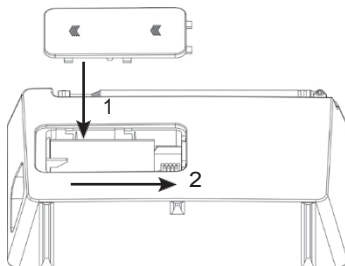

La batería se carga tan pronto como el dispositivo se conecta a la red eléctrica. El estado de carga se muestra en la pantalla mediante un símbolo de carga.



Sustituya a tiempo una batería que se esté agotando o recárguela.

5.3.2 Conectar la fuente de alimentación

- > Para ello, conecte el cable USB suministrado a la fuente de alimentación y enchufe el **conector mini USB** en la toma marcada con **DC-IN** situada en el lateral del DIGITRADIO 2. A continuación, conecte la fuente de alimentación a la red eléctrica.



Asegúrese de que la tensión de funcionamiento de la fuente de alimentación coincida con la tensión de red local antes de enchufarla a la toma de corriente.



Una vez conectado a la red eléctrica, aparecerá «**TechniSat** Digitalradio» en la pantalla. A continuación, puede seleccionar el idioma de funcionamiento. Para ello, seleccione uno de los idiomas disponibles con las teclas < o > y confirme la selección pulsando la tecla **OK**. A continuación, se realizará por primera vez una búsqueda de emisoras a través de DAB+. Tenga en cuenta también la indicación del punto 5.4.1.

5.3.3 T Ajustar la antena telescópica

El número y la calidad de los canales que se pueden sintonizar dependen de las condiciones de recepción en el lugar de instalación. Con la antena telescópica se puede obtener una recepción excelente.

> Levante la antena telescópica y extiéndala a lo largo.



Es importante orientar la antena telescópica con precisión, especialmente en las zonas periféricas de recepción DAB+. En Internet, por ejemplo, en [«www.dabplus.de»](http://www.dabplus.de) (buscador de antenas DAB+).



Inicie la primera búsqueda junto a una ventana orientada hacia la torre de transmisión. Si las condiciones meteorológicas son adversas, la recepción DAB+ puede verse limitada.



No toque la antena telescópica mientras se reproduce una emisora. Esto puede provocar interferencias en la recepción y cortes en el sonido.

5.34 K opfflörer benutzen

¡Daño auditivo!

No escuche la radio a un volumen alto con auriculares. Esto puede provocar daños auditivos permanentes. Antes de utilizar auriculares, ajuste el volumen del dispositivo al mínimo.



Utilice únicamente auriculares con conector jack de 3,5 milímetros.

- > Enchufe el conector de los auriculares en la **toma de auriculares** situada en el lateral del dispositivo. La reproducción del sonido se realizará ahora exclusivamente a través de los auriculares, el altavoz se silenciará.
- > Si desea volver a escuchar a través de los altavoces, desconecte el conector de los auriculares de la toma de auriculares del dispositivo.



Si desea ajustar el volumen al máximo, justo antes de alcanzar el volumen máximo posible aparecerá el mensaje **[¡Atención! ¡Volumen alto! ¿OK?]**. Confirme el mensaje pulsando la tecla **OK**. A continuación, podrá ajustar el volumen al máximo posible. El ajuste se guardará hasta que se apague y se vuelva a encender el aparato.

54 Funciones generales del dispositivo

54.1 Encendido del aparato

- > Para garantizar una buena recepción DAB+/FM (FM), extraiga completamente la antena situada en la parte posterior del aparato. Tenga en cuenta también el punto 5.3.3.
- > Prepare primero el DIGITRADIO 2 para su funcionamiento tal y como se describe en los puntos 5.3.1 y 5.3.2.
- > Pulse el botón **Encendido/Standby** situado en la parte superior del aparato para encender el DIGITRADIO 2.



Después de encenderlo por primera vez, primero debe seleccionar el **[idioma]**. Para ello, seleccione uno de los idiomas disponibles con las teclas < o > y confirme la selección pulsando la tecla **OK**.

A continuación, el aparato realiza automáticamente una búsqueda completa en modo DAB. Durante la búsqueda, la pantalla muestra la siguiente información el progreso, así como el número de emisoras de radio digital encontradas. Una vez finalizada la búsqueda de emisoras, se reproducirá el primer programa DAB+.

542 Apagar el dispositivo

En funcionamiento con red:

- > Pulse brevemente la tecla **Encendido/Standby** para poner el aparato en modo de espera. En la pantalla aparecerá brevemente la indicación **[Standby]**. La fecha y la hora se muestran en la pantalla. El brillo de la pantalla en modo de espera se puede modificar tal y como se describe en el punto 13.2.
- > Al mantener pulsada la tecla **Encendido/Standby**, el aparato pasa al modo de ahorro de energía y la pantalla se apaga. En la pantalla aparece brevemente el mensaje **[Power off]**.



La batería también se carga en modo de espera o en modo de ahorro de energía.

En modo de funcionamiento con batería:

- > Cuando el dispositivo funciona con batería, se apaga siempre pulsando el botón **Encendido/Espera**. En la pantalla aparece brevemente el mensaje **[Power off]**. En este caso no se muestra la fecha ni la hora.



En modo batería, el modo de espera no está disponible.

543 Cambio entre los modos DAB+/FM/Bluetooth c

- > Con la tecla **MODE** se puede cambiar entre **DAB+** (radio digital), **FM (FM)** y **Bluetooth**. Pulse la tecla ok hasta que se muestre el modo deseado en la pantalla.

544 Ajustar el volumen

- > Ajuste el volumen con las teclas **Volumen +/-**. El volumen ajustado se muestra en la pantalla mediante un gráfico de barras. Tenga en cuenta también el punto 5.3.4 sobre el funcionamiento con auriculares conectados.

545 Pantalla

Dependiendo de la función u opción seleccionada, se muestra la siguiente información en **la pantalla**:

Nombre de la emisora,
frecuencia,
nombre del menú

Indicaciones de la
pantalla, opciones
de menú, volumen



Nivel de carga
de la batería

546 Acceder a las indicaciones de la pantalla

- > Pulse la tecla **MENU** y seleccione el submenú **[Pantalla]** con las teclas < o >. A continuación, pulse la tecla **OK**. Seleccione una opción de visualización con las teclas <, > y **OK**. Puede elegir entre mostrar la siguiente información:

En modo **DAB+** (la función seleccionada se marca con un «*»):

[Texto continuo] (texto continuo con información adicional que pueden proporcionar las emisoras), **[Intensidad de la señal]**, **[Tipo de programa]**, **[Conjunto]**, **[Frecuencia]**, **[Calidad de la señal]**, **[Velocidad de bits y códec]**, **[Hora]** y **[Fecha]**.

En modo FM/UKW (la función seleccionada se marca con un «*»):

[Radiotext] (si se emite), **[Tipo de programa]** (PTY), **[Ps]** (nombre del servicio del programa o nombre de la emisora o frecuencia), [Información de audio], **[Hora]** y **[Fecha]**.

En modo Bluetooth (la función seleccionada se indica con un «*»):

[Estado] (nombre del dispositivo), **[Hora]** y **[Fecha]**.

- > Pulse el botón **MENU** para salir del ajuste y volver a la vista de reproducción.



La visualización de la pantalla también se puede cambiar manteniendo pulsada brevemente la **tecla de selección directa**

6 Funcionamiento del menú

A través del menú se puede acceder a todas las funciones y ajustes del DIGITRADIO

2. La navegación por el menú se realiza con las teclas **MENU**, **<**, **>** y **OK**. El menú está dividido en submenús y contiene diferentes opciones de menú o funciones activables según el tipo de modo (DAB+, FM o Bluetooth). Para abrir el menú, simplemente pulse brevemente la tecla **MENU**. Para cambiar a los submenús, pulse primero las teclas **<** o **>** para mostrar un submenú y, a

continuación, la tecla **OK** para acceder al submenú. Un asterisco (*) marca la selección actual.  Cerrar el menú: pulse varias veces la tecla **MENU** (dependiendo del submenú en el que se encuentre) hasta que vuelva a aparecer el programa de radio actual.



Los ajustes solo se guardan al pulsar la tecla **OK**. Si, en cambio, se pulsa la tecla **MENU**, los ajustes no se aplican ni se guardan (la tecla **MENU** actúa aquí como tecla «Atrás»).



Las funciones y las teclas que se deben pulsar se indican en este manual de instrucciones en **feU**. Las indicaciones de la pantalla se muestran entre **[corchetes]**.



Algunas representaciones de texto (por ejemplo, entradas de menú, información de emisoras) pueden ser demasiado largas para mostrarse en la pantalla. En ese caso, se mostrarán como texto de relleno tras unos segundos.

7 La función DAB+ (radio digital)

7.1 ¿Qué es DAB+?

DAB+ es un nuevo formato digital que le permite escuchar un sonido cristalino sin interferencias. A diferencia de las emisoras de radio analógicas convencionales, con DAB+ se emiten varias emisoras en una misma frecuencia. Esto se denomina conjunto o multiplex. Un conjunto se compone de la emisora de radio y varios componentes de servicio o servicios de datos, que son emitidos individualmente por las emisoras de radio. Más información, por ejemplo, en www.dabplus.de o www.dabplus.ch.

7.1.1 Compresión de datos

La radio digital aprovecha los efectos del oído humano. El oído humano no percibe los sonidos que están por debajo de un volumen mínimo determinado. Por lo tanto, los datos que se encuentran por debajo del llamado umbral de audición en reposo pueden filtrarse. Esto es posible porque en un flujo de datos digitales, cada unidad de información también almacena el volumen relativo correspondiente a otras unidades. Además, en una señal de sonido, a partir de un determinado valor límite, las partes más silenciosas quedan superpuestas por las más fuertes. Toda la información sonora de una pieza musical que se encuentre por debajo del llamado umbral de audición puede filtrarse de la señal que se va a transmitir. Esto conduce a una reducción de los datos del flujo de datos que se va a transmitir sin que el oyente perciba ninguna diferencia en el sonido (HE AAC v2: método de codificación complementario para DAB+).

7.1.2 Flujo de audio

En la radio digital, las transmisiones de audio son flujos de datos continuos que contienen tramas MPEG 1 Audio Layer 2 y, por lo tanto, representan información acústica. Esto permite transmitir los programas de radio habituales y escucharlos en el lado del receptor. La radio digital no solo le ofrece radio con una excelente calidad de sonido, sino también información adicional. Esta puede estar relacionada con el programa en curso o ser independiente de él (por ejemplo, noticias, WeGer, tráfico, consejos).

72 Recepción DAB+ (radio digital)

> Pulse el botón **MODE** hasta que aparezca **[DAB]** en la pantalla.



Cuando se inicia DAB+ por primera vez, se realiza una búsqueda completa de emisoras. Una vez finalizada la búsqueda, se reproduce la primera emisora en orden alfabético.

7.2.1 Realizar una búsqueda completa



La búsqueda automática completa escanea todos los canales DAB+ de la banda III y encuentra así todas las emisoras que se emiten en la zona de recepción.



Una vez finalizada la búsqueda, se reproduce la primera emisora en orden alfabético.

> Para realizar una búsqueda completa, abra el menú pulsando la tecla **MENU** y seleccione la opción de menú **[Búsqueda completa]** con las teclas **<**, **>** y **OK**.

> En la pantalla aparecerá **[Búsqueda...]**.



Durante la búsqueda, se muestra una barra de progreso y el número de emisoras encontradas.



Si no se encuentra ninguna emisora, compruebe la antena telescópica y, si es necesario, cambie la ubicación (punto 5.3.3 / 3.2.1).

7.22 Seleccionar emisora

- > Pulsando las teclas **<** o **>** se puede acceder a la lista de emisoras y cambiar entre las emisoras disponibles.



Dependiendo de la configuración en **MENÚ > Cambio de emisora**, deberá pulsar la tecla **OK** para reproducir la emisora seleccionada (opción: Cambio de emisora > **Lista**) o la emisora se reproducirá automáticamente (opción: Cambio de emisora > **Canal**).

7.23 Guardar emisoras DAB+ en una memoria



La memoria de programas puede almacenar hasta 20 emisoras en la banda DAB+.

- > Seleccione primero la emisora deseada (véase el punto 7.2.2).
- > Para guardar esta emisora en una memoria, mantenga pulsada la tecla **FAV** durante la reproducción. A continuación, seleccione con las teclas **<**,
> una memoria de emisora (1...20). Pulse la tecla **OK** para guardar.
- > Para guardar más emisoras, repita este proceso.



La emisora guardada en la **memoria FAV 1** también se puede seleccionar mediante la **tecla de selección directa**.

7.24 Acceder a emisoras DAB+ desde una memoria

- > Para acceder a una emisora que haya guardado previamente en la memoria FAV, pulse **brevemente** la tecla **FAV** y seleccione una memoria de emisora (1...20) con las teclas **<**, **>**. Pulse la tecla **OK** para reproducir la emisora.



Si no hay ninguna emisora almacenada en la posición de programa seleccionada, aparecerá **[(vacío)]** en la pantalla.

7.25 Sobrescribir/borrar una memoria de programa

- > Simplemente guarde una nueva emisora en una memoria favorita tal y como se ha descrito.



Al restablecer los ajustes de fábrica, se borrarán todos los datos almacenados.

7.26 Intensidad de la señal

- > Pulse brevemente la tecla **MENU** y seleccione con las teclas **<** o **>** la entrada **[Pantalla]** y pulse la tecla **OK**.

- > Seleccione la entrada **[Intensidad de la señal]** con las teclas **< o >** y pulse la tecla **OK**.
- > Salga del menú pulsando varias veces la tecla **MENU**.
- > En la pantalla se muestra la intensidad de la señal mediante un gráfico de barras.



Las emisoras cuya intensidad de señal sea inferior a la intensidad mínima requerida no emiten una señal suficiente. Si es necesario, oriente la antena telescópica como se describe en el punto 5.3.3.

7.27 Ajuste manual

Esta opción del menú sirve para comprobar los canales de recepción y puede utilizarse para orientar la antena.

- > Pulse brevemente la tecla **MENU** y seleccione con las teclas **< o >** la entrada **[Ajuste manual]** y pulse la tecla **OK**.
- > Seleccione un canal (5A a 13F) con las teclas **< o >** y **OK**. En la pantalla se muestra ahora la intensidad de la señal. Si se recibe una emisora DAB+ en un canal, se muestra el nombre del conjunto de la emisora. Ahora se puede orientar la antena para obtener la máxima intensidad de señal.



Las emisoras cuya intensidad de señal sea inferior a la intensidad mínima requerida no emiten una señal suficiente. Si es necesario, oriente la antena telescópica como se describe en el punto 5.3.3.

7.28 Ajuste del volumen (DRC)

En el punto del menú Ajuste de volumen se ajusta la tasa de compresión, que compensa las fluctuaciones dinámicas y las variaciones de volumen asociadas.

- > **Pulse la tecla MENU** y seleccione la entrada **[Ajuste de volumen]**.
- > Pulse la tecla **OK**.
- > Seleccione la tasa de compresión con **< o >**:
 - DRC alta** - Compresión alta
 - DRC baja** - Compresión baja
 - DRC desactivado** - Compresión desactivada.
- > Confirme pulsando la tecla **OK**.

7.2.9 Eliminar canales inactivos

Esta opción del menú sirve para eliminar de la lista de emisoras las emisoras antiguas y las que ya no se pueden sintonizar.

> Pulse la tecla **MENU** y seleccione con las teclas < o > la entrada **[Borrar canales inactivos]**.

> Pulse la tecla **OK**.

Aparecerá el mensaje **[Borrar]** preguntando si desea borrar los canales inactivos.

> Seleccione la opción **[Sí]** con < o > y confirme pulsando la tecla **OK**.

8 Funcionamiento FM (FM)

8.1 Activar el modo de radio FM

> Pulse la tecla **MODE** para cambiar al modo FM.

> En la pantalla aparecerá **[FM]**.



Al encenderlo por primera vez, la frecuencia está ajustada en 87,5 MHz.



Si ya ha sintonizado o memorizado una emisora, la radio reproducirá la última emisora sintonizada.



En el caso de las emisoras RDS, aparecerá el nombre de la emisora.



Para mejorar la recepción, oriente la antena telescópica (punto 5.3.3).

8.2 Recepción FM (FM) con información RDS

RDS es un procedimiento para transmitir información adicional a través de emisoras FM. Las emisoras con RDS transmiten, por ejemplo, el nombre de su emisora o el Tipo de programa. Se muestra en la pantalla. El dispositivo puede mostrar la información RDS **RT** (radiotexto), **PS** (nombre de la emisora), **PTY** (tipo de programa).

8.3 Búsqueda automática de emisoras

- > Mantenga pulsadas las teclas **<** o **>** durante más tiempo (2 a 3 segundos) para buscar automáticamente la siguiente emisora con señal suficiente.
- > También puede pulsar la tecla **OK**.



Si se encuentra una emisora FM con señal suficientemente fuerte, la búsqueda se detiene y se reproduce la emisora. Si se recibe una emisora RDS, aparece el nombre de la emisora y, si procede, el radiotext.



Para sintonizar emisoras más débiles, utilice la búsqueda manual de emisoras.

84 Búsqueda manual de emisoras

- > Pulse varias veces brevemente las teclas < o > para sintonizar la emisora o la frecuencia deseada.



La pantalla muestra la frecuencia en pasos de 0,05 MHz.

85 Ajuste de la búsqueda

En este punto del menú se puede ajustar la sensibilidad de la búsqueda.

- > **Pulse el botón MENU** y seleccione la entrada **[Configuración de búsqueda]** y pulse la tecla **OK**.
- > Seleccione si la búsqueda debe detenerse solo con emisoras potentes **[Solo emisoras potentes]** o con todas las emisoras (también con emisoras débiles) **[Todas las emisoras]**.



Con el ajuste **Todas las emisoras**, la búsqueda automática se detiene en cada emisora disponible. Esto puede provocar que las emisoras débiles se reproduzcan con ruido.

8.6 Configuración de audio

- > Pulse la tecla **MENU** y seleccione con las teclas < o > la entrada **[Configuración de audio]**.
- > Pulse la tecla **OK**.
- > Seleccione con < o > la entrada **[Estéreo posible]** o **[Solo mono]** para reproducir en estéreo o solo en mono cuando la recepción FM sea débil.
- > Confirme pulsando la tecla **OK**.



La reproducción en estéreo solo es posible a través de auriculares.

8.7 Guardar emisoras FM en una memoria



La memoria de programas puede almacenar hasta 20 emisoras en la banda FM/UKW.

- > En primer lugar, sintonice la frecuencia de la emisora deseada (puntos 8.3, 8.4).
- > Para guardar esta emisora en una memoria, mantenga pulsada la tecla **FAV** durante la reproducción. A continuación, seleccione con las teclas <, > una memoria de emisora (1...20). Pulse la tecla **OK** para guardar.
- > Para guardar más canales, repita este proceso.



La emisora guardada en la **memoria FAV 1** también se puede sintonizar mediante la **tecla de selección directa**.

8.8 Acceder a emisoras FM desde una memoria

- > Para recuperar una emisora que haya guardado previamente en la memoria FAV, pulse brevemente la tecla **FAV** y seleccione una memoria de emisora (1...20) con las teclas **<**, **>**. Pulse la tecla **OK** para reproducir la emisora.



Si no ha guardado ninguna emisora en la posición de programa seleccionada, aparecerá **[(vacío)]** en la pantalla.

8.9 Sobrescribir/borrar una memoria de programa

- > Simplemente guarde una nueva emisora en la memoria correspondiente tal y como se ha descrito.



Al recuperar los ajustes de fábrica, se borrarán todas las posiciones de memoria.

9 Bluetooth

En el modo Bluetooth, puede reproducir música desde un smartphone o una tableta conectados a través de los altavoces del DIGITRADIO. Para ello, primero debe «emparejar» ambos dispositivos.

9.1 Activar el modo Bluetooth

> Pulse la tecla **MODE** para cambiar al modo Bluetooth.

> En la pantalla aparecerá **[Bluetooth]**.



Al encenderlo por primera vez, primero debe emparejarse un dispositivo externo (smartphone/tableta).



Si ya se ha emparejado un dispositivo externo que se encuentra dentro del alcance, la conexión se establecerá automáticamente. Dependiendo del dispositivo conectado, es posible que la reproducción de música se inicie automáticamente.

9.2 Emparejar un dispositivo externo

Para emparejar un dispositivo externo, por ejemplo, un smartphone o una tableta, con el DIGITRADIO, proceda de la siguiente manera:

> Inicie el modo Bluetooth tal y como se describe en el punto 9.1.

- > En la pantalla aparecerá **[Bluetooth]** y **[Emparejar BiUe]**.
- > Ahora inicie la búsqueda de dispositivos Bluetooth cercanos en su dispositivo externo. Es posible que primero tenga que activar la función Bluetooth en su dispositivo externo.
-  Para saber cómo activar la función Bluetooth en su dispositivo externo y realizar una búsqueda, consulte el manual de instrucciones de su dispositivo externo.
-  Durante el proceso de emparejamiento, ambos dispositivos deben estar a una distancia máxima de 10 cm.
- > En la lista de dispositivos Bluetooth encontrados en su dispositivo externo debería aparecer ahora la entrada **DIGITRADIO 2**. Pulse sobre ella para completar el proceso de emparejamiento. Una vez completado con éxito el proceso de emparejamiento, se oirá un tono de confirmación en el altavoz del DIGITRADIO.
- > Dependiendo del dispositivo externo, su nombre aparecerá ahora en la pantalla del DIGITRADIO. Ahora puede iniciar la reproducción de música en su dispositivo externo.



Dependiendo del protocolo Bluetooth de su dispositivo externo, puede controlar la reproducción de música con las teclas del DIGITRADIO. Pulse la tecla **OK** para pausar o continuar la reproducción. Pulse la tecla **>** para pasar a la siguiente pista. Pulse las teclas **<** para volver a reproducir la pista actual o pulse la tecla dos veces para pasar a la pista anterior.

Reproducción/Pausa	- Tecla OK
Pista siguiente	- Tecla >
Título anterior	- Tecla < dos veces
Título desde el principio	- Tecla <
Volumen	- Teclas de volumen +/-



También puede utilizar los controles de reproducción de la aplicación de música de su dispositivo externo.

9.3 Desemparejar

Para cancelar un emparejamiento activo, seleccione **MENÚ > Desconectar** y pulse la tecla **OK**. Tenga en cuenta que el dispositivo que desea desemparejar debe estar conectado al DIGITRADIO. A continuación, puede emparejar un nuevo dispositivo, tal y como se describe en el punto 9.2.

10 Temporizador de apagado

El temporizador de apagado automático hace que el DIGITRADIO pase automáticamente al modo **de espera** (funcionamiento con red) o **se apague** (funcionamiento con batería) tras el tiempo establecido.

- > Pulse la tecla **MENU** y seleccione la entrada **[Temporizador de apagado]**.
- > Pulse la tecla **OK**.
- > Seleccione con **<** o **>** un periodo de tiempo tras el cual el DIGITRADIO debe apagarse. Puede elegir entre **Apagado, 5, 10, 15, 30, 60** y **90** minutos.
- > Pulse la tecla **OK** para aplicar el ajuste.



Si desea comprobar el tiempo restante cuando el temporizador de apagado está activo, simplemente vuelva a abrir el **menú > Temporizador de apagado**. Si desea desactivar un temporizador de apagado activo, seleccione **Temporizador de apagado > Apagado**.

11 Ecualizador

Con el ecualizador* puede ajustar el sonido en los modos DAB y FM según sus preferencias.

- > En el modo **DAB** o **FM**, pulse la tecla **MENU** y seleccione la entrada **[Ecualizador]** con las teclas **<** o **>**.
- > Pulse la tecla **OK**.
- > Seleccione con **<** o **>** la entrada **[Óptimo]** para una reproducción de sonido óptima adaptada al dispositivo, o **[MiEQ...]** para ajustar manualmente los agudos y los graves. Pulse la tecla **OK** para aceptar la selección.

*No disponible en el modo Bluetooth.

11.1 MiEQ

- > Seleccione **Menú > Ecualizador > MiEQ** y pulse la tecla **OK**.
- > Seleccione con las teclas **<** o **>** **[Agudos]** para ajustar los agudos o **[Graves]** para ajustar los graves. A continuación, pulse la tecla **OK**.
- > Con las teclas **<** o **>**, ahora puede ajustar un valor entre -7 y +7. Pulse la tecla **OK** para aplicar el ajuste.

12 Despertador

El DIGITRADIO 2 dispone de 2 temporizadores de alarma.



Cuando el despertador está activo, el consumo de batería aumenta en modo de espera. Por lo tanto, solo debe utilizar el despertador cuando el DIGITRADIO esté conectado a la red eléctrica. De lo contrario, dependiendo del estado de carga de la batería, el dispositivo puede apagarse por completo, lo que provocaría que el despertador dejara de funcionar correctamente y fuera necesario recargar la batería.

- > Pulse la tecla **MENU** y seleccione la función **[Despertador]** con las teclas **<** y **>**. Pulse **OK** para comenzar con la configuración del despertador 1 o 2.

12.1 Ajustar la hora de la alarma



Solo podrá utilizar la función de alarma cuando haya ajustado la hora correcta. Dependiendo de la configuración, esto se realiza de forma automática o debe ajustarse manualmente.



La hora se puede actualizar manualmente, a través de DAB o FM. Encontrará más información al respecto en el punto 13.1.

- > Seleccione con las teclas **<** o **>** una de las memorias de **hora de despertador Despertador 1** o **Alarma 2** y, a continuación, pulse **OK**.

- > A continuación, siga todos los puntos en orden. Confirme cada entrada con la tecla **OK**. A continuación, se pasará automáticamente al siguiente ajuste. Puede cambiar los valores u opciones correspondientes con **<** y **>**.

Despertador > Apagado/Encendido, para activar o desactivar la alarma desactivar el temporizador de alarma.

Hora > Ajuste la **hora** a la que desea que le despierte la alarma con las teclas **<** o **>** y **OK**.

Duración > **15, 30, 45, 60, 90, 120** minutos: aquí se establece la duración de la alarma.

Fuente > Seleccione la **fuentes** con la que desea despertarse. Puede elegir entre **zumbador, DAB** y **FM**.

Programa > **El último programa escuchado** o un programa que haya guardado en la memoria de **favoritos**.

Repetición > **Diario, Una vez, Fin de semana (sábado y domingo), Días laborables (lunes a viernes).**



Una vez seleccionada la opción, deberá indicar la fecha.

Volumen >

Seleccione el **volumen** con el que desea que le despierte el despertador.

- > Para guardar la alarma con los ajustes realizados, pulse la tecla **OK** después de ajustar el volumen. Aparecerá **[Alarma guardada]**.

122 Apagar la alarma después de sonar

- > Pulse la tecla **Encendido/Standby** para apagar la alarma.
- > Pulse la tecla **OK** para activar la función de repetición. Puede seleccionar la duración de la pausa entre **5, 10, 15** o **30** minutos pulsando repetidamente **OK** (la duración de la repetición depende de la duración de la alarma ajustada).



El símbolo de la campana seguirá apareciendo en la pantalla si la repetición de la alarma está configurada en **Diario, Fin de semana** o **Días laborables**.



Si desea desactivar completamente la alarma, seleccione **Alarma > Desactivar** en el menú de la alarma correspondiente.

13 Ajustes del sistema

Todos los ajustes explicados en este punto se aplican tanto al modo DAB+ como al modo FM.

13.1 Ajustes de hora y fecha

13.1.1 Ajustar la hora y la fecha manualmente

Dependiendo de la configuración de la actualización de la hora (punto 13.1.2), deberá ajustar la hora y la fecha manualmente.

- > Pulse la tecla **MENU** y seleccione con las teclas **<** o **>** la entrada **[Hora]**.
- > Pulse la tecla **OK**.
- > Seleccione con las teclas **<** o **>** la entrada **[Ajustar hora/fecha]** y pulse **OK**.
- > Los primeros dígitos (las horas) de la hora parpadearán y se podrán cambiar o modificar con las teclas **<** o **>**.
La tecla **>** aumenta el valor, la tecla **<** lo reduce.
- > Para aceptar el ajuste, pulse la tecla **OK**.

- > A continuación, parpadearán los siguientes dígitos (minutos) de la hora y también se podrán modificar como se ha descrito anteriormente.
- > Después de cada ajuste, pulse la tecla **OK** para pasar al siguiente ajuste.
- > Para ajustar la fecha, proceda como se ha descrito anteriormente.
- > Una vez realizados todos los ajustes y pulsado por última vez el botón **OK**, aparecerá **[Hora guardada]** en la pantalla.

13.12 Actualización de la hora

En este submenú puede especificar si la actualización de la hora debe realizarse automáticamente a través de DAB+ o FM (FM) o si desea introducirla manualmente (punto 13.1.1).

- > Pulse la tecla **MENU** y seleccione la entrada **[Hora]**.
- > Pulse la tecla **OK**.
- > Seleccione la entrada **[Actualización de la hora]** con las teclas **< o >** y pulse **OK**.
- > Seleccione las siguientes opciones con las teclas **< o >** y **OK**:

[Todas las fuentes] (actualización a través de DAB+ y FM) **[Actualización desde DAB]** (actualización solo a través de DAB+) **[Actualización desde FM]** (actualización solo a través de FM)

[Sin actualización] (la hora y la fecha deben introducirse manualmente, véase el punto 13.1.1).

13.1.3 **Ajustar el formato de la hora**

En el submenú **Ajustar 12/24 horas** puede activar el formato de 12 o 24 horas.

- > Pulse la tecla **MENU** y seleccione la entrada [Hora] con las teclas **< o >**.
- > Pulse la tecla **OK**.
- > Seleccione la entrada **[Ajustar 12/24 horas]** con las teclas **< o >** y pulse **OK**.
- > Seleccione una de las siguientes opciones con las teclas **< o >**:

[Ajustar 24 horas]

[Ajustar 12 horas]

- > Pulse la tecla **OK** para aceptar.

13.1.4 Ajustar formato de fecha

En el submenú **Ajustar formato de fecha** puede definir el formato de visualización de la fecha.

- > Pulse la tecla **MENU** y seleccione la entrada **[Hora]**.
- > Pulse la tecla **OK**.
- > Seleccione la entrada **[Config. formato fecha]** con las teclas **< o >** y pulse **OK**.
- > Seleccione una de las siguientes opciones con las teclas **< o >**:
 - [DD-MM-AAAA]** (día, mes, año)
 - [MM-DD-AAAA]** (mes, día, año)
- > Pulse la tecla **OK** para aceptar.

132 Brillo de la pantalla

Puede ajustar el brillo de la pantalla tanto para el funcionamiento como para el modo de espera (solo disponible cuando la radio está conectada a la red eléctrica).

- > Para ello, pulse la tecla **MENU** y seleccione la entrada **[Brillo]** con las teclas **< o >**.
- > Pulse la tecla **OK**.
- > Seleccione con las teclas **< o >** y, a continuación, pulse la tecla **OK**, una de las siguientes funciones:

[Funcionamiento] regula el brillo en el estado normal, cuando está encendido. Aquí puede elegir entre los niveles de brillo **[Alto]**, **[Medio]** y **[Bajo]**.

Seleccione un nivel de brillo con las teclas **< o >** y pulse la tecla **OK** para guardarlo. El ajuste se aplica tanto al funcionamiento con red como al funcionamiento con batería.

[Standby] regula el brillo en modo de espera (solo relevante si la radio está conectada a la red eléctrica). Aquí puede elegir entre los niveles de brillo **[Alto]**, **[MiUel]** y **[Bajo]**.

Seleccione un nivel de brillo con las teclas **< o >** y pulse la tecla **OK** para guardarlo.

[Auto-Dimm] atenúa automáticamente la pantalla (si se selecciona la opción **[On]**) al valor de brillo **bajo** tras 10 segundos sin utilizar la radio.

Si se selecciona la opción **[Off]**, la pantalla permanecerá encendida con el brillo seleccionado en la función **[Operation]**. Pulse la tecla **OK** para guardar un ajuste.



Para el funcionamiento con batería, solo son relevantes los ajustes **Funcionamiento** y **Auto-Dimm**. El modo de espera (después de apagar, se muestran la fecha y la hora en la pantalla) solo está disponible cuando el dispositivo está conectado a la red eléctrica.

13.3 Idioma

- > Pulse la tecla **MENU** y seleccione la entrada **[Idioma]**.
- > Pulse la tecla **OK**.
- > Seleccione uno de los idiomas disponibles con las teclas **<** o **>** y confirme la selección pulsando la tecla **OK**.

134 Configuración de fábrica

Si cambia la ubicación del aparato, por ejemplo, al mudarse, es posible que ya no pueda sintonizar las emisoras guardadas. En este caso, al restablecer los **ajustes de fábrica**, podrá borrar todas las emisoras guardadas para, a continuación, iniciar una nueva búsqueda de emisoras.

- > Pulse la tecla **MENU** y seleccione la entrada **[Configuración de fábrica]**. Pulse la tecla **OK**.
- > Seleccione la entrada **[Sí]** con las teclas **<** o **>** para ejecutar los ajustes de fábrica y pulse la tecla **OK**.

Se borrarán todos los canales y ajustes guardados anteriormente. El aparato se encuentra ahora en el estado en que se entregó.

- > En la pantalla aparecerá **[Reiniciar...]** y el dispositivo se iniciará con la selección de idioma **[Idioma]**. Seleccione uno de los idiomas disponibles con las teclas **<** o **>** y confirme la selección pulsando la tecla **OK**. A continuación, el aparato realiza automáticamente una búsqueda completa en modo DAB. Durante la búsqueda, la pantalla muestra el progreso y el número de emisoras de radio digital encontradas. Una vez finalizada la búsqueda de emisoras, se reproducirá el primer programa DAB+.

13.5 Versión SW

En Versión de software puede consultar la versión de software actualmente instalada.

- > Pulse la tecla **MENU** y seleccione la entrada **[Versión SW]**.
- > Pulse la tecla **OK**. Se mostrará la versión actual del software.

14 Limpieza



Para evitar el riesgo de descarga eléctrica, no limpie el aparato con un paño húmedo ni bajo el grifo. Antes de limpiarlo, desenchufe el aparato y apáguelo.



No utilice estropajos, polvos abrasivos ni disolventes como alcohol o gasolina.



No utilice ninguna de las siguientes sustancias: agua salada, insecticidas, disolventes que contengan cloro o ácido (amoníaco).



Limpie la carcasa con un paño suave humedecido con agua. No utilice alcohol, diluyentes, etc., ya que podrían dañar la superficie del aparato.



Limpie la pantalla solo con un paño de algodón suave. Si es necesario, utilice el paño de algodón con una pequeña cantidad de jabón líquido no alcalino diluido en agua o alcohol.



Frote suavemente la superficie con el paño de algodón.

15 Solucionar errores

Si el aparato no funciona como es debido, compruébelo según la siguiente tabla.

Síntoma	Posible causa/solución
El dispositivo no se enciende.	El dispositivo no recibe alimentación eléctrica. Conecte correctamente el adaptador de corriente a la toma de corriente y al dispositivo. Cargue la batería.
No se oye ningún sonido.	Aumente el volumen.
La pantalla no se enciende.	Desconecte el dispositivo de la red eléctrica/retire brevemente la batería y vuelva a conectar el dispositivo a la corriente.
La recepción a través de DAB+/FM es mala.	Extender completamente la antena. Cambiar la posición de la antena o del DIGITRADIO 2.
Síntoma	Posible causa/solución

No se puede manejar el aparato.	Desconecte el aparato de la red eléctrica/retire brevemente la batería y vuelva a conectar el aparato a la red eléctrica.
Mala conexión Bluetooth e interrupciones	No sobrepase el alcance máximo de 10 m a través de Bluetooth.

Si no puede solucionar el problema después de realizar las comprobaciones descritas, póngase en contacto con la línea de asistencia técnica de biGe.

16 Datos técnicos / Indicaciones del fabricante

Nos reservamos el derecho a realizar modificaciones técnicas y a corregir errores.

Vías de recepción	DAB/DAB+, FM, Bluetooth
Fuente de alimentación	Entrada CA: 100-240 V, 50/60 Hz Salida CC: 5 V, 1 A
Batería	3,7 V/1050 mAh Li-Ion, corriente de carga máx. 500 mA Duración de la batería hasta 10 horas (altavoz, volumen medio).

Frecuencias	FM: 87,5-108 MHz DAB/DAB+: 174-240 MHz Bluetooth (V4.1): 2,402-2,480 GHz Potencia de transmisión: Clase 2/máx. +4 dBm
Pantalla	OLED
Consumo	En funcionamiento máx.: 8 W (con fuente de alimentación y batería cargada) En funcionamiento típico: 1 W (50 % de volumen, sin batería cargada) En espera: <0,5 W Apagado: <0,4 W Funcionamiento con batería Apagado: <0,3 mW
Potencia de salida de audio	1 W RMS
Peso	365 g
Dimensiones (An x Al x Pr) mm	175 x 109 x 47

Datos técnicos de la fuente de alimentación incluida

Fabricante	TechniSat Digital GmbH, Julius-Saxler-Straße 3, D-54550 Daun
Identificación del modelo	YD-BA0500100EU-6A
Tensión de entrada	CA 230 V (± 10 %)
Frecuencia de entrada de corriente alterna	50 Hz
Tensión de salida	9,0 VCC
Corriente de salida	1,0 A
Potencia de salida	5,0 W
Eficiencia media en funcionamiento	73,9 %
Consumo de energía con carga nula	0,07 W

Todo sobre su producto TechniSat en un App.

Mit der INFODESK-App von TechniSat können Sie sich Bedienungsanleitungen, Kataloge, Prospekte und informative Produktvideos bequem und schnell auf dem Smartphone oder Tablet ansehen.



INFODESK QR-Code scannen und App kostenfrei für iOS oder Android herunterladen.



www.technisat.de/infodesk

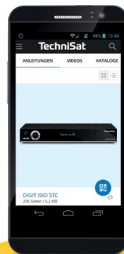

Bedienungsanleitungen



Kataloge/
Prospekte

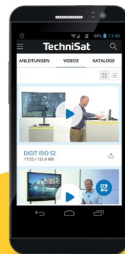

Informative
Videos

TechniSat Digital GmbH ist ein Unternehmen der Techniropa Holding GmbH und der LEPPER Stiftung.
TechniPark - Julius-Saxler Straße 3 - 54550 Daun/Eifel

TechniSat

7790

16092020ORV3